

INSTRUCTIONS

INSTRUCTIONS D'INSTALLATION D'UN ENSEMBLE QUICK-STRUT® ENSEMBLE DE REMPLACEMENT MODULAIRE (AVANT/ARRIÈRE)

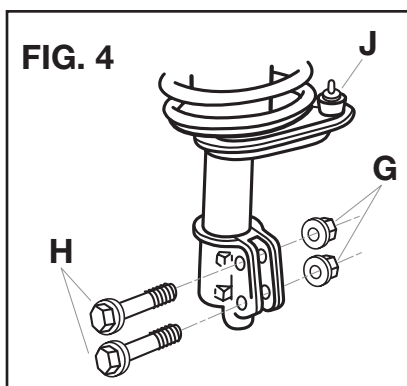
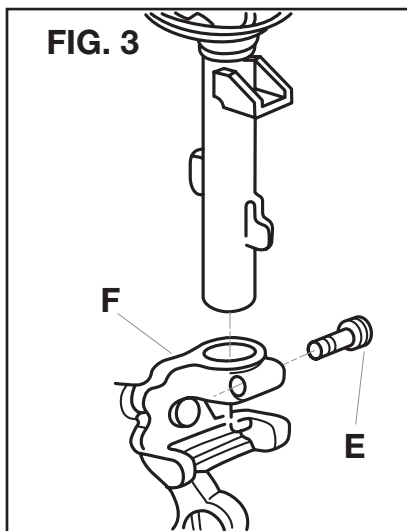
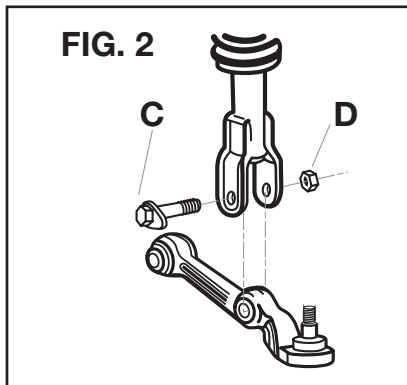
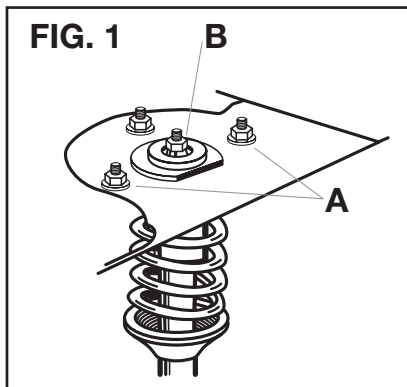

- Avant de retirer la jambe de suspension de sur le véhicule, lisez attentivement ces instructions et tous autres feuillets d'instructions, en plus des instructions imprimées sur l'emballage des pièces.
- Ne saisissez pas la tige polie à l'aide d'un outil, car toutes marques ou égratignures diminueront la durée de vie de la pièce.
- Le numéro de pièce sur l'unité peut différer du numéro sur l'emballage, mais cette unité convient au véhicule.

AVERTISSEMENT

- Cette unité contient du gaz sous pression. Ne pas chauffer ni ouvrir.
- Portez toujours des lunettes de protection.
- Utilisez toujours des supports de sécurité lorsque vous devez travailler sous le véhicule.
- **La totalité de l'ensemble modulaire usagé (fig. 5, 6 et 7) doit être mise aux rebuts de façon sécuritaire. Le ressort hélicoïdal est sous haute tension. Tenir hors de la portée des enfants. Ne tentez pas de démonter la pièce. Suivez les instructions incluses pour éviter toute blessure.**
- **La tige de la jambe de suspension Quick-Strut est déjà en pleine extension. Ne tenez donc pas compte de la note des instructions incluses, indiquant qu'il faut allonger la tige. N'enlevez jamais l'écrou de la tige (B) (Fig. 1), ce qui causerait de graves blessures causées par le relâchement soudain de la tension du ressort hélicoïdal.**
- **Les nouveaux ressorts hélicoïdaux redonneront à votre véhicule sa hauteur de suspension initiale. La hauteur peut sembler excessive sur les plus vieux véhicules; accordez une période d'ajustement pour que les ressorts atteignent la bonne hauteur.**
- Nous suggérons de vérifier la hauteur du véhicule avant d'installer les Quick-Strut.

PROCÉDURE DE DÉPOSE

(Veuillez consulter le feuillet d'instructions additionnelles pour obtenir plus de détails sur la procédure de dépose.)

- (Fig. 1) Repérez et desserrez, sans les retirer, les écrous de la plaque de montage supérieure (A). Afin de bien orienter la nouvelle pièce, marquez un des goujons supérieurs par rapport au logement de la jambe de suspension, puis transférez cette marque sur le goujon correspondant de la plaque de montage supérieur de la nouvelle pièce Quick-Strut.
- Élevez le véhicule et installez des supports sous le châssis. Retirez les roues (avant/arrière).

ATTENTION : Assurez-vous que le véhicule est bien supporté!

- Retirez l'attache de la conduite de frein, la barre de stabilisation et les écrous ou attaches du capteur d'ABS de sur la jambe de suspension, le cas échéant. Conservez les boulons et écrous pour les réutiliser.
- Couvrez le soufflet de l'arbre de transmission à l'aide d'un protecteur pour éviter tous dommages. Retenez l'arbre de roue avec une broche pour empêcher une surextension et des dommages possibles à l'arbre de transmission ou d'autres mécanismes.
- (Fig. 4) Retirez et conservez l'écrou (J) de l'embout de biellette de direction extérieure, le cas échéant, et déconnectez l'embout de la biellette de direction de sur la jambe de suspension. (jambes de suspension avec bras de direction seulement)

TYPE À UN BOULON INFÉRIEUR :

- (Fig. 2) Retirez et conservez le boulon de pincement (C) et l'écrou (D) qui retiennent l'extrémité inférieure de la jambe de suspension.
- (Fig. 3) Retirez et conservez le boulon de pincement (E) qui fixe la fusée à la jambe de suspension. À l'aide d'un gros tournevis, élargissez légèrement le joint de pincement, si nécessaire, pour retirer la fusée. Frappez à l'aide d'un marteau sur le haut de la fusée (F) pour la faire descendre et la dégager de l'extrémité de la jambe de suspension.

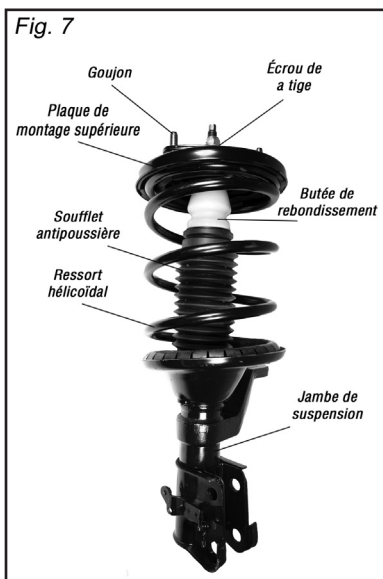
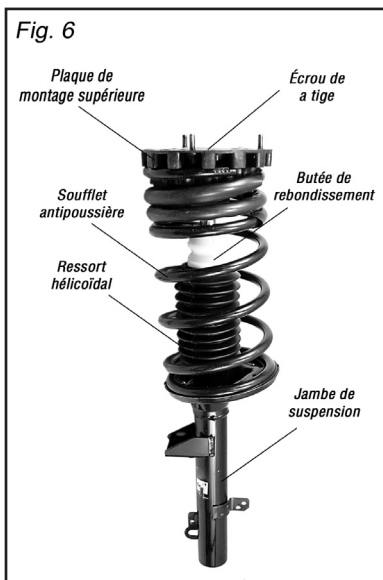
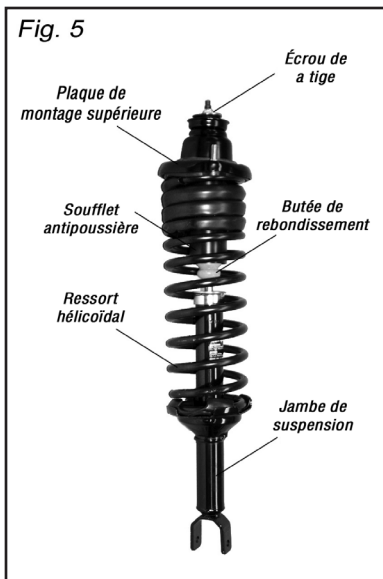

TYPE À DEUX BOULONS INFÉRIEURS :

- (Fig. 4) Retirez et conservez les écrous (G) et les boulons (H) de montage inférieurs. Séparez la pièce de montage inférieure de la jambe de suspension et la fusée de direction.
- (Fig.1) Retirez et conservez les écrous (A) de la plaque de montage supérieure. (Le colis de pièces inclut de nouveaux écrous.)
- Retirez l'ensemble de jambe de suspension de sur le véhicule (Fig. 5, 6 et 7).

ATTENTION : LE RESSORT EST SOUS HAUTE CHARGE DE COMPRESSION LORSQU'IL EST INSTALLÉ. POUR ÉVITER TOUTE BLESSURE, VOUS DEVEZ RESTREINDRE CETTE CHARGE ADÉQUATEMENT AVANT DE RETIRER LE RESSORT. NE RETIREZ JAMAIS L'ÉCROU DE LA TIGE (B) (FIG. 1). CELA PEUT CAUSER DE GRAVES BLESSURES DUES À UN RELÂCHEMENT SOUDAIN DE LA TENSION SUR LE RESSORT HÉLICOÏDAL.

PROCÉDURE D'INSTALLATION

- Positionnez la jambe de suspension sur le véhicule et installez les écrous de montage supérieurs. Serrez à la main deux écrous en effectuant trois tours complets (A) (Fig. 1). NOTE : La rotation de la plaque de montage supérieure peut être nécessaire pour aligner les goujons (exemple à la Fig. 7) avec les trous dans le châssis du véhicule. Certaines unités de Quick-Strut ne peuvent être tournées et sont fixes (ex. : 171845, 171781 et 171880).

TYPE À UN BOULON INFÉRIEUR :

- Installez le boulon de pincement (C) sans serrer (Fig. 2). Élevez le bras de suspension inférieur avec un vérin jusqu'à ce que le véhicule se soulève légèrement au-dessus du support de sécurité. Serrez le boulon de pincement selon les spécifications du manuel d'entretien de l'équipement d'origine.
- Insérez la jambe de suspension dans le joint de pincement de la fusée. Poussez ou frappez l'ensemble de la fusée pour le joindre à la jambe de suspension et retirez le tournevis de l'ouverture. Insérez le boulon de pincement dans la fusée et à travers la jambe de suspension pour les lier (Fig. 3). Serrez le boulon (E) selon les spécifications du manuel d'entretien de l'équipement d'origine.
- Utilisez des boulons de remplacement si les filets sont endommagés.

TYPE À DEUX BOULONS INFÉRIEURS :

- Installez les écrous (G) et les boulons (H) de montage inférieurs (Fig. 4). Serrez les écrous selon les spécifications du manuel d'entretien de l'équipement d'origine.

INSTRUCTIONS STANDARD :

- Fixez l'embout de biellette de direction à la jambe de suspension (Fig. 4) et serrez l'écrou (J) selon les spécifications du manuel d'entretien de l'équipement d'origine.
- Si le véhicule est équipé d'un raccord de barre stabilisatrice, installez-le à la jambe de suspension et serrez le boulon selon les spécifications du manuel d'entretien de l'équipement d'origine.
- Fixez la conduite de frein et les attaches de capteur d'ABS à la jambe de suspension, le cas échéant. Serrez le boulon selon les spécifications du manuel d'entretien de l'équipement d'origine.
- Retirez le protecteur de soufflet de l'arbre de transmission. Retirez la broche de retenue, le cas échéant.
- Reposez les roues et serrez les écrous selon les spécifications du fabricant. Descendez le véhicule.
- Serrez les écrous de la plaque de montage supérieure (A) (Fig. 1) selon les spécifications du manuel d'entretien de l'équipement d'origine. Serrez seulement si les pneus reposent sur le sol.
- Après l'installation, le véhicule au sol, serrez les écrous de la tige (B) (Fig. 1) selon les spécifications du manuel de l'équipement d'origine.
- Alignez les roues avant selon les spécifications du fabricant.
- Vérifiez et rectifiez le pincement des roues arrière selon les spécifications, si nécessaire. Consultez les paramètres recommandés du fabricant.

ATTENTION : NE SERREZ PAS TROP LES ÉCROUS ET BOULONS. CELA PEUT ENDOMMAGER LES FILETS DE L'ÉCROU OU DU BOULON.